

合同求人説明会「福祉の就職総合フェア 2016 in OSAKA」 参加募集要項

本要項には、応募に関する諸事項が書かれています。お申し込みになる前に、必ずご確認ください。
(事業概要につきましては、開催要項をご参照ください。)

1. 参加対象法人について

◆下記の条件を満たす法人が参加対象となります。

募集する求人の就業先所在地域が、大阪府内であること。

※法人本部の所在地は問いません。

※法人が大阪府内であっても、就業先所在地域が他府県のみの場合は、参加できません。

次のいずれかの事業を運営する法人。医療系事業（病院、診療所等）のみ実施は除く。

- | | |
|--|----------------------|
| (1) 社会福祉事業（社協含む） | (2) 介護保険事業 |
| (3) 障害者総合支援法に基づく事業 | (4) 地方自治体独自施策による福祉事業 |
| (5) その他の社会福祉を目的とする事業（福祉分野の国家資格を持つ専門職に限る） | |

※法人・事業所が開設準備中であっても、ご参加いただけます。

実施する事業の関係法令を遵守している法人。

本事業の円滑な運営にご協力いただける法人。

- | | |
|--|----------------|
| ① 事業スケジュールの厳守 | ② 事業の成果確認へのご協力 |
| ③ フェア当日（1. 閉会時刻の厳守 2. 高校生への対応（求人募集は対象外）） | |
| ④ その他依頼事項へのご対応 | |

「福祉のお仕事」サイトへ事業所登録いただける法人。

※法人案内誌に事業所ページのQRコードを掲載し、WEBを利用した就職活動を円滑にするよう努めますので、ご協力ください。

※下記のとおり事前説明会・人材確保勉強会を予定しております。できる限りの参加を
お願いいたします。（詳細が決まり次第、改めてご案内させていただきます）。

平成 28 年 5 月下旬～6 月上旬頃（予定）13：30～17：00 事前説明会及び人材確保勉強会
※事前説明会時に公開抽選を予定しております。

2. 募集定員について

◆260 法人（予定）

※なお、お申し込みは 1 法人 1 ブース までとなります。

◆就職総合フェア当日の会場は、地域ブロック別に出展法人様のブースを配置します。
あらかじめ、ブロック配置を事務局にて設定いたしますので、出展を希望される
ブロックをお選びください。なお、各ブロックに含まれる市町村名は以下のとおりになります。

<input type="checkbox"/> 大阪市ブロック	大阪市
<input type="checkbox"/> 堺 市ブロック	堺市
<input type="checkbox"/> 北 摂ブロック	池田市・茨木市・島本町・吹田市・摂津市・高槻市・豊中市・豊能町・能勢町・箕面市
<input type="checkbox"/> 河 北ブロック	交野市・門真市・四條畷市・大東市・寝屋川市・枚方市・守口市
<input type="checkbox"/> 河 南ブロック	大阪狭山市・柏原市・河南町・河内長野市・太子町・千早赤阪村・ 富田林市・羽曳野市・東大阪市・藤井寺市・松原市・八尾市
<input type="checkbox"/> 泉 州ブロック	泉大津市・和泉市・泉佐野市・貝塚市・岸和田市・熊取町・泉南市・ 高石市・田尻町・忠岡町・阪南市・岬町
<input type="checkbox"/> 複 合ブロック	就職先が大阪府内全域

<ブースの形（L字型）>

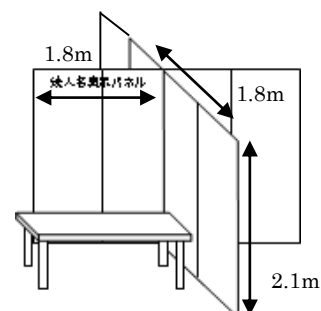

※一旦お選びいただいたブロックにつきましては変更できませんのでご注意ください。

3. 申込期限について

◆参加申込を受付した法人には、締切日以後、確定のご連絡をいたします。

◎申込期間 ご案内日～平成 28 年 4 月 7 日（木）16：00 迄

☞先着順にて、受付いたします。

☞定員を超えるお申込があった場合は、キャンセル待ちとさせていただきます。

4. 参加費用について

区 分	料金 (税込)	備 考
◆個別面談コーナー ブース出展料 (料金は1ブース当り)		
(1)大阪府社協各分会会員法人 (※1) 大阪市社会事業施設協議会加盟施設を有する法人 (※2)、市町村社会福祉協議会 ※平成 28 年 4 月 1 日時点において大阪府社協各分会会員法人・大阪市社会事業施設協議会加盟施設であること(社会福祉法人、NPO 法人が対象となります)	41,000 円	<p>●1 ブースとは、次の通りです。</p> <p>□長机 1 台</p> <p>□椅子 (法人用 3 脚、来場者用 6 脚)</p> <p>□法人名・ブース番号表示パネル</p> <p>□衝立 2 面 (高さ 2.1m×幅 0.9m (予定) を、合計 4 枚…「L 字型」)</p> <p>□コンセント 2 個</p> <p>※1 ブース 500 ワットまでの機器類に限ります。</p> <p>【参考】使用可能な機器… 「パソコン (液晶・デスクトップ)」、「ディスプレイ」、「DVD プレーヤー」</p> <p>※消費電力の関係上、ご使用機器を制限させていただきます。(他ブースの面談の妨げになるものや、照明器具、スピーカーはご利用いただけません)。</p> <p>※延長コード等の備品類は、法人様にてご準備願います。</p>
(2)社会福祉法人、NPO 法人	62,000 円	
(3)(1)(2)以外の法人	88,000 円	
◆PR 冊子 (法人 PR 広告) の掲載料【希望される出展法人対象】 ※就職総合フェア当日だけでなく、終了後も福祉系学校や就労支援機関に送付いたします。		
(1)A 5 横サイズ (冊子 1/2 頁分) モノクロ	20,000 円	<p>●モノクロは単色刷り、カラーは 4 色 (フルカラー) です。</p> <p>※原稿の作成にあたっては、原則「Microsoft Word」をご使用願います。</p>
(2)A 4 縦サイズ (冊子 1 頁分) モノクロ	40,000 円	
(3)A 5 横サイズ (冊子 1/2 頁分) カラー	40,000 円	
(4)A 4 縦サイズ (冊子 1 頁分) カラー	80,000 円	

5. 申込方法について

- ◆お申し込みは、1 法人 1 ブース (法人単位でのお申し込み) となります。
- ◆指定のウェブサイトからのお申し込みになります。下記 URL もしくは大阪福祉人材支援センターホームページからアクセスしてください。(http://www.osakafusyakyu.or.jp/fccenter/Cms/Public/topic/13)

6. 参加費用のお支払いについて

- ◆参加が確定後、お申し込み内容にもとづき、5 月初旬を目途に請求書を郵送いたします。期日までに、指定の口座へお振り込み願います。

7. キャンセルについて

- ◆お申し込み後のキャンセルにつきましては、4 月 21 日 (木) 16:00 まで受付けます。それ以降のキャンセルは、受付けできませんので、ご了承ください。

8. 就職総合フェアのポイント

- ◆さまざまな広報媒体 (フリーペーパー求人誌等) を活用し、フェアの来場者を増やすよう PR します。
- ◆声かけは自ブースの前と会場一部のみ可とします。入場口や他ブースの前での声かけは禁止です。
- ◆集客率の向上を図るとともに新規イベントやセミナーを予定しております。
- ◆就職活動の主流となっているインターネット等を利用した採用活動に対応できるよう、「福祉のお仕事」サイトを中心にその他メディアを活用していきます。ご協力をお願いします。

9. 事務局

社会福祉法人大阪府社会福祉協議会・大阪福祉人材支援センター (担当: 本田・澤井)

〒542-0065 大阪市中央区中寺 1-1-54 大阪社会福祉指導センター1 階

Tel : 06-6762-9020 / Fax : 06-6764-1574

(※1)本事業でいう「大阪府社会福祉協議会各分会会員施設」とは、下記の分会に所属する施設・事業所を意味します。賛助会員等は含まれません。

◆経営者部会 ◆老人施設部会 (各分科会) ◆保育部会 ◆児童施設部会
◆成人施設部会 ◆母子施設部会 ◆セルフ部会 ◆医療部会

※ただし、老人施設部会の大阪認知症高齢者グループホーム協議会 (GH 協) のみに所属する場合は対象外となりますので予めご了承ください。

(※2)本事業でいう「大阪市社会事業施設協議会加盟施設」とは、大阪市社会事業施設協議会に加盟している下記の組織に所属する施設・事業所を意味します。

◆大阪市児童福祉施設連盟 ◆大阪市保育所連合会 ◆大阪市老人福祉施設連盟
◆大阪市生活保護施設連盟 ◆大阪市地域福祉施設協議会 ◆大阪市障害児・者施設連絡協議会